



Genuine Accessories
Installation Instructions

Part Number
0000-8G-R01

Front Mask

Applicable Models
Mazda CX-5 2013>



Hood Cover (Qty. 1)

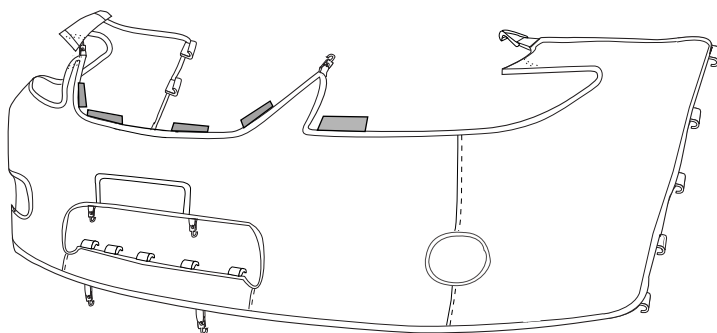

Front End Cover (Qty. 1)

Tools Required

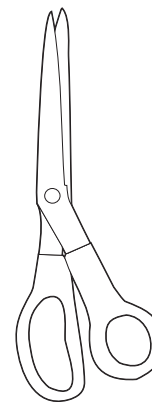

Scissors

0 Before Installation

- A. Area to be covered by mask must be clean. It is recommended that you wash vehicle prior to installation.
- B. Both vehicle and mask must be completely dry prior to installation. If moisture under mask is allowed to dry on vehicle, paint may cloud.
- C. Any repainted surfaces in contact with mask must be allowed to cure completely. Consult paint manufacturer or repair facility if you are not sure.
- D. Dealers should provide all customers with a copy of these installation instructions for future reference.
- E. If necessary, remove license plate patch with a pair of scissors.

1 Install Hood Cover

- A. With hood open, stretch hood cover (A) onto hood, pulling each side one or two inches at a time, until corners fit snugly. Install hooks on ends of straps (B) into corresponding holes in hood. Pull evenly on ends of adjustable straps (B) until tight. Install J-clips (C).

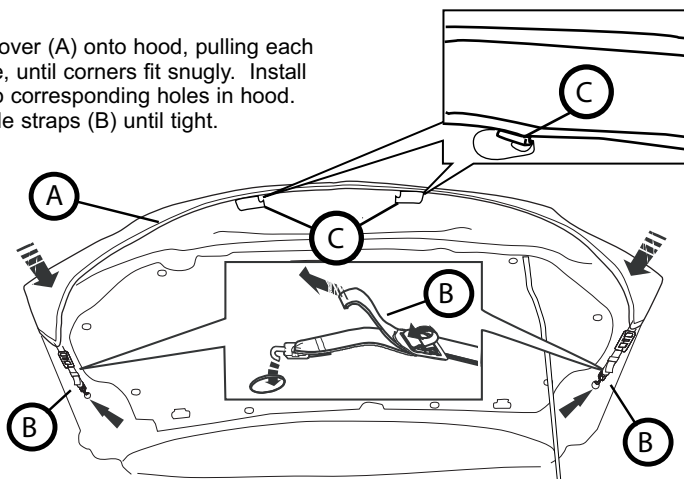

2 Install wheel well attachments.

A. Attach Clips (C) to edge of both front wheel wells.



Please start from the top and work your way down when attaching the clips. (From 1 to 5)

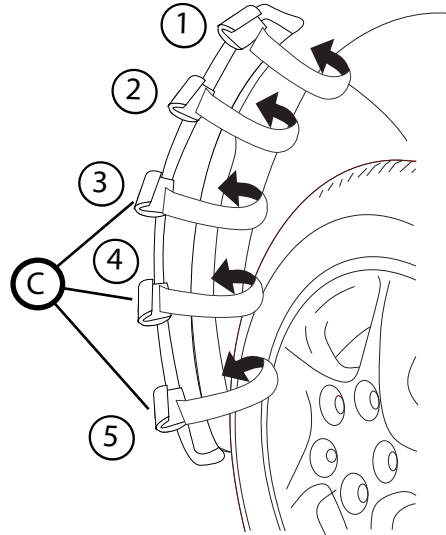

3 Install upper attachments

A. Lay front end cover over front of vehicle. Attach Webbing with 90 degree hooks (F) to notch on edge of upper grill support on both sides of vehicle.

B. On both sides of vehicle, slide pockets (G) over front corners of fenders. Care should be taken to prevent ripping of pockets (G).

C. Attach metal clips (H) to edge of fender rails.

D. On both sides of vehicle, insert outer pads (I) in slot between headlights and bumper.

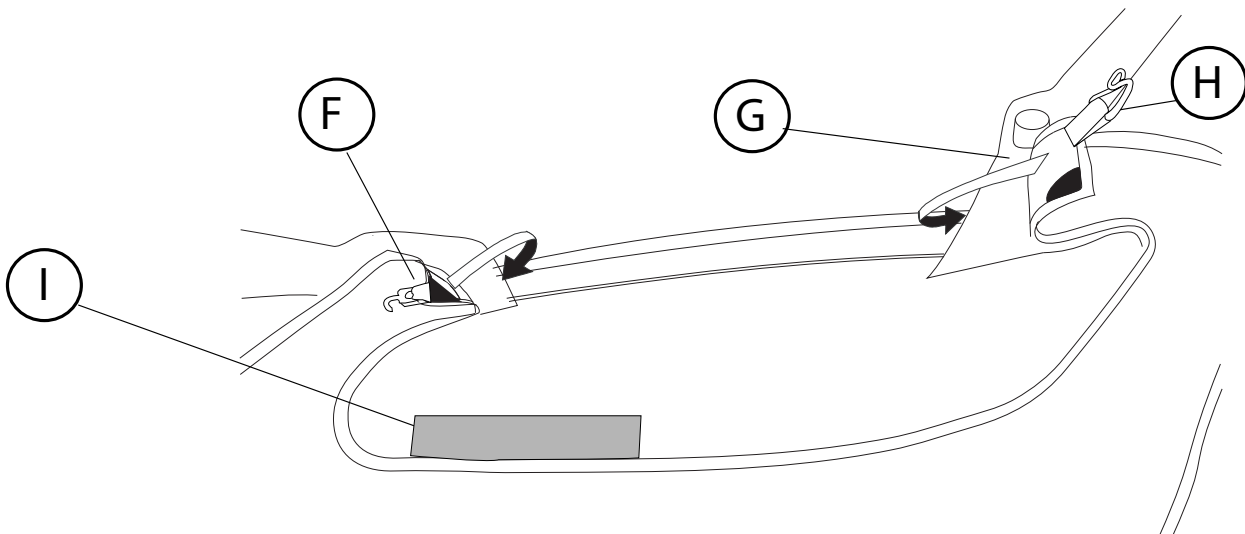

4 Install vent attachments

A. Below license plate bracket, attach webbing straps with 90 degree hooks (J) to top inside edge of vent grill tines.

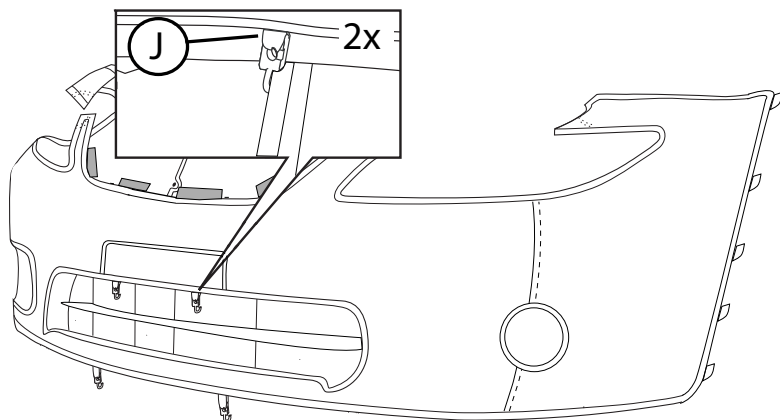

B. Below license plate bracket, attach J-hooks (K) to bottom inside edge of vent grill tines.

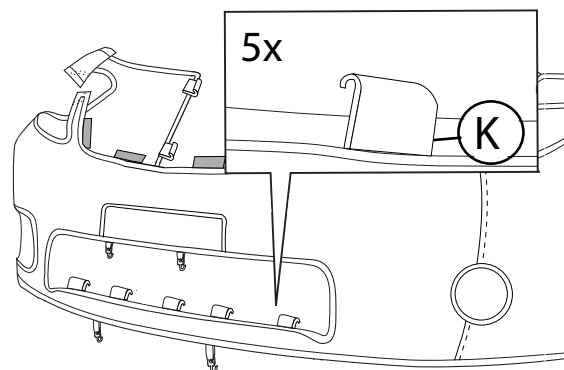

5 Connect J-Clips / Install bottom hooks

A. Insert pads (L) in between grill and front fascia.

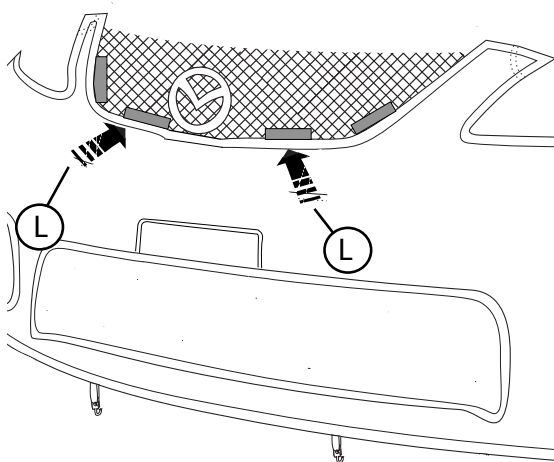

B. Attach webbing straps with hooks (M), located at lower edge of bumper, to holes on underside on vehicle.

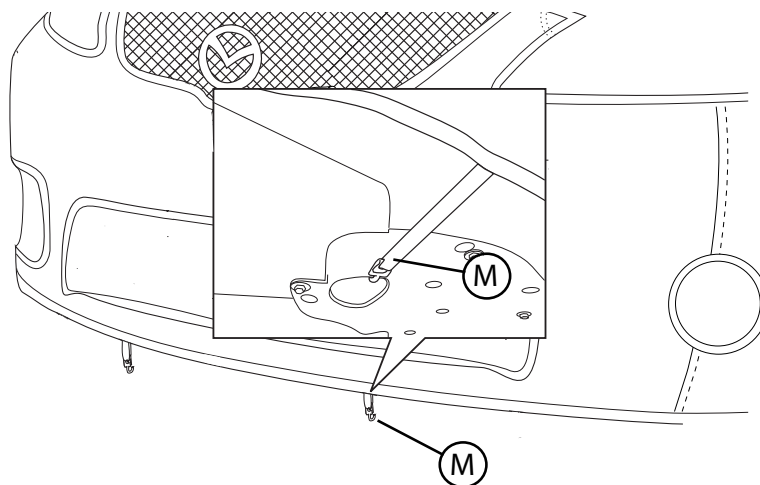

6 Post Installation Inspection

- A. Close hood and check alignment between hood cover and front end cover along seam (between fender and hood). If adjustment is necessary, adjust the hood cover by adjusting the hood cover straps. Refer to step 1.
- B. If mask should flap due to high speed or wind conditions, adjust or remove mask completely.

7 Care and Cleaning

- A. Always remove mask before washing vehicle.
- B. Hand clean mask using mild soap, rinse thoroughly with clean water and line dry completely. Do not machine dry!
- C. Use Mazda Vinyl/Leather Protectant (or equivalent) to preserve color and finish.
- D. If mask is left on vehicle in rain, dirt can potentially be washed under the mask and could scratch the vehicle. It is recommended that the mask be removed and cleaned along with vehicle as instructed if left on during rain sleet or snow.
- E. **WARNING:** Running up on curb will damage this product. Manufacturer will not be responsible for damage to product due to accident or misuse.

Place in vehicle glove compartment.

Outils requis: Tournevis court, Ciseaux

0. Avant l'installation

- A. La zone couverte par le masque doit être nettoyée, il est recommandé de laver et de cirer le véhicule avant l'installation.
- B. Le véhicule et le protège – calandre doivent être entièrement secs avant d'effectuer l'installation. Si vous laissez sécher l'humidité sous le protège – calandre, la peinture du véhicule risque d'être altérée.
- C. Il vous faut laisser le temps aux surfaces repeintes en contact avec le protège – calandre de sécher complètement. Si vous avez des doutes à ce sujet, consultez un fabricant de peinture ou un centre de réparation.
- D. Les marchands doivent remettre à tous les clients, une copie de ces directives d'installation, pour références futures.

1. Installation du couvre – capot

- A. Lorsque le capot est ouvert, étirez le couvre – capot (A) sur le capot en tirant de chaque côté de un ou deux pouces à la fois, jusqu'à ce qu'il y ait un ajustement serré des coins. Posez des crochets Aux extrémités des sangles (B) dans les orifices correspondant du capot. Tirez également sur les extrémités des sangles de réglages (B) jusqu'à ce qu'elles soient serrées.
- B. Étirez le couvre – capot correspondant avec les bagues de caoutchouc dessus le capot (C) . Les trous du couvre – capot, lorsque placés au dessus des bagues, aideront à garder le couvre – capot en place .

2. Perçage de l'orifice de la plaque d'immatriculation sur protecteur frontal.

- A. si une loi provinciale exige l'utilisation d'une plaque d'immatriculation avant , taillez un trou dans la zone de découpé conçue à cette effet. (D) au moyen d'un ciseau. Faites passer l'ouverture autour du support.

Attention : Coupez la section avant de faire l'installation du protège – calandre.

3. Enlevez les ferrures des fixations.

- A. En utilisant un tournevis court, enlevez le plastique des fixations du bord des 2 roues avant, couvrant la carrosserie.

4. Installation des ferrures de passage de roue.

- A. Dans les deux passages de roues avant, soulevez la doublure de passage de roue pour laisser paraître les trous.
- B. Glissez les écrous en U (E) sur les deux trous supérieurs et les trous inférieurs dans le bord métallique en s'assurant que les trous sont bien alignés.
- C. Remettez la doublure à sa position initiale. À l'aide d'un tournevis court, posez les vis à tête bouterollée (E) ainsi que les rondelles (F) dans les trous supérieurs et inférieurs qui Correspondent au corps du protège – calandre.

5. Installation des dispositifs de fixation supérieure

- A. Étendez le protecteur frontal sur la partie avant du véhicule. Fixez des élastiques au moyen de Crochets à 90° (H) pour qu'ils s'accrochent sur le bord du support de la calandre supérieur des Deux cotés du véhicule.
- B. Des deux cotés du véhicule, faite glisser les pochettes (i) sur le support de calandre et sur les coins avant des ailes.
- C. Fixez les attaches (J) au rebords des longerons d'ailes.
- D. Des 2 cotés du véhicule, insérez des plaquettes extérieurs (L) dans la fente entre les phares et Le pare – chocs.

6. Installation des fixations de passage de roue.

- A. Appuyez les agrafes (K) sur les vis (G) dans les 2 passages de roue.
SVP commencez du haut vers le bas, lorsque vous attachez les agrafes. (De 1 à 5)

7. Pose des fixations d'aération

- A. Sous le support de plaque d'immatriculation, fixez des élastiques avec des crochets à 90° (M) Sur le bord intérieur des peignes de grille d'aération.
- B. Appuyez sur la garniture pour dégager la pàque de grille. Poussez la grille pour la remettre sur les attaches (N) en passant par les peignes de grille inférieur. Fixez au bord intérieur arrière de la grille.

8. Pose des crochets inférieurs

- A. Insérez les coussins protecteurs (O) entre la grille et le plastique souple de carénage frontal.
- B. Attachez les élastiques avec des crochets (P) pour baisser le bord du pare – chocs, attachez les restants des élastiques aux crochets (P) sous le véhicule.

9. Inspection après installation

- A. Fermez le capot et vérifiez l'alignement entre le protège – capot et le protecteur frontal, le long de la ligne (entre l'aile et le capot) Si un réglage est nécessaire, réglez le protège – capot en ajustant les sangles du protège – capot. Reportez –vous à l'étape 1.
- B. Si le protège – calandre se défait en raison d'une conduite à grande vitesse ou vent fort, faite l'ajustement approprié ou enlevez complètement le protège-calandre.

10. Entretien et nettoyage.

- A. enlevez toujours le protège- calandre avant de laver le véhicule.
- B. Lavez à la main le protège – calandre avec un savon doux, rincez-le avec de l'eau propre et séchez le sur une corde. Ne séchez jamais le protège – calandre mécaniquement.
- C. Utilisez le produit protecteur pour vinyle et cuir de MAZDA (ou un produit équivalent) pour Conserver le coloris et le fini.

Conservez dans le coffre à gants.

Número de pieza
0000-8G-R01

Se puede aplicar a los modelos
2013 Mazda CX-5

Herramientas necesarias: Destornillador Phillips corto, Tijera

0. Antes de la instalación

- A. El área a ser cubierta por la máscara debe estar limpia. Se recomienda que lave y encere el vehículo antes de la instalación.
- B. El vehículo y la máscara deben estar totalmente secos antes de la instalación. Si se permite que la humedad debajo de la máscara seque en el vehículo, la pintura podría perder el brillo.
- C. Se debe permitir que cualquier superficie repintada en contacto con la máscara cure completamente. Consulte con el fabricante de la pintura o con una instalación de reparación si no está seguro.

1. Instale la cubierta del capó

- A. Con el capó abierto, estire la cubierta para capó (A) arriba del mismo, tirando de cada lado una o dos pulgadas por vez, hasta que las esquinas calcen ajustadamente. Instale los ganchos en los extremos de las correas (B) en los agujeros correspondientes del capó. Tire de manera uniforme ambos extremos de las correas ajustables (B) hasta que estén ajustadas. Fije los extremos sueltos en los bucles elásticos.

2. Recorte el agujero para la matrícula en la cubierta del extremo delantero

- A. Si una ley estatal o provincial exige que use una matrícula delantera, corte un agujero en el área del recorte para la matrícula (D) con una tijera. Deslice la abertura alrededor del soporte. Si su vehículo está equipado con lámparas de niebla corte los agujeros usando el mismo procedimiento de la matrícula.
Precaución: Recorte la sección antes de instalar la máscara.

3. Con un destornillador Phillips corto remueva los tornillos de plástico que están en el guardabarros de las ruedas delanteras que corresponden a los broches localizados en la máscara

4. Instale los herrajes del pozo de rueda

- A. Levante el forro del pozo de rueda en ambos pozos de rueda delanteros, para exponer los agujeros.
- B. Deslice las tuercas U (E) sobre los dos agujeros superiores y sobre los agujeros inferiores en el borde de metal, asegurándose de que los agujeros estén alineados.
- C. Suelte el forro dejando que vuelva a su posición original. Usando un destornillador Phillips corto, instale los tornillos con cabeza de broche (E) con arandelas (F) en los dos agujeros superiores y en los agujeros inferiores que correspondan con la máscara.

5. Instale los accesorios superiores

- A. Acueste la cubierta del extremo delantero sobre la parte delantera del vehículo. Fije los elásticos con los ganchos de 90 grados (H) en las muescas del borde del soporte superior de la parrilla en ambos lados del vehículo.
- B. En ambos lados del vehículo, deslice los bolsillos (I) sobre el área del soporte de la parrilla y sobre las esquinas delanteras de los guardabarros.
- C. Fije los clips (J) en el borde de los rieles del guardabarros.
- D. En ambos lados del vehículo, inserte las almohadillas externas (L) en la ranura entre las luces delanteras y el parachoques.

6. Instale los accesorios del pozo de rueda

- A. Presione los broches (K) en los tornillos con cabeza de broche (G) en ambos pozos de rueda delanteros.

7. Instale los accesorios de la ventilación

- A. Fije los elásticos con los ganchos de 90 grados (M) en el borde superior interno de las púas de la parrilla abajo del soporte de la matrícula.
- B. Presione hacia abajo en el área del borde para liberar la placa de la parrilla. Debajo de la parrilla de ventilación use el mismo procedimiento para instalar los ganchos de 90 grados (N)
- C. Instale los plásticos (O) de la parrilla
- D. Inserte los plásticos (O) entre la parrilla y la parte frontal.

8. Instale los ganchos inferiores

- A. Fije los elásticos con ganchos (P) en el borde inferior del parachoques.

9. Inspección posterior a la instalación

- A. Cierre el capó y compruebe la alineación entre la cubierta del capó y la cubierta del extremo delantero a lo largo de las costuras (entre el guardabarros y el capó). Si hace falta ajustar, ajuste la cubierta del capó ajustando las correas de la cubierta del capó, consulte el paso 1.
- B. Si la máscara flamea debido a la alta velocidad o a las condiciones del viento, ajuste o retire totalmente la máscara.

10. Cuidado y limpieza

- A. Siempre debe retirar la máscara antes de lavar el vehículo.
- B. Limpie la máscara a mano usando un jabón suave, enjuague completamente con agua limpia, y seque completamente en un tendedero. ¡No la seque a máquina!
- C. Use protector Mazda para vinilo/cuero (o uno equivalente) para conservar el color y el acabado.

Coloque en la guantera del vehículo.